

ClayTec HFD Panneaux d'isolation intérieure

Art. 09.445, 09.465, 09.485

Art. 09.445 : D 40 mm, 09.465 : D 60 mm, 09.485 : D 80 mm

- Isolation intérieure respectueuse de l'environnement
- Idéal pour la rénovation des maçonneries et colombages
- Gestion optimale de l'humidité, particulièrement ouverte à la diffusion

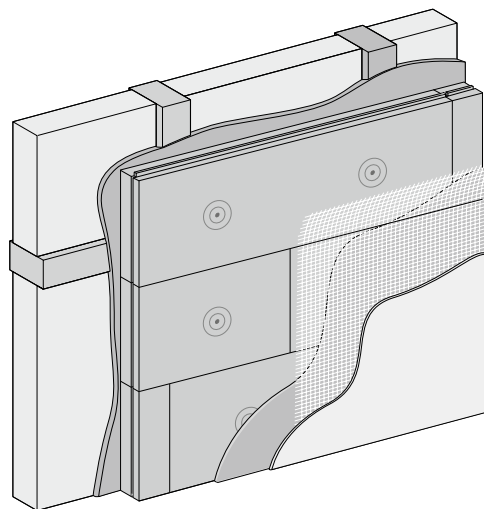

Le panneau d'isolation en fibres de bois pour l'isolation intérieure des maisons en colombages et tous les autres bâtiments anciens. Le panneau d'isolation intérieure HFD ClayTec est collé sur la surface d'une couche de compensation en enduit d'argile ou posé avec un mortier d'adhérence. Les panneaux souples isolent les déformations de la structure par rapport à l'enduit intérieur. Ils sont abordables et adaptés à un grand nombre de types de murs extérieurs.

ClayTec HFD Panneaux d'isolation intérieure

Art. 09.445 : D 40 mm

Art. 09.465 : D 60 mm

Art. 09.485 : D 80 mm

Domaine d'application Isolation intérieure des murs extérieurs en colombage et massifs.

Composition Fibres de bois issues de bois provenant de forêts gérées de manière responsable, colle à bois pour le collage des couches

Propriétés physiques Densité brute env. 160 kg/m³, résistance à la compression ≥ 50 kPa, valeur nominale de la conductivité thermique 0,038 W/mK, valeurs de calcul de la conductivité thermique : D : 0,040 W/mK, AT : 0,042 W/mK, CH : 0,038 W/mK, s_d D40= 0,20 m / D60= 0,30 m / D80= 0,40 m. Comportement de combustion selon DIN EN 13501-1 : E

Caractéristiques et dimensions Panneau isolant avec rainure et languette. l= 380 mm, L= 1.200 mm (surface apparente 365 x 1.185 mm= 0,43 m²), D = 40, 60, 80 mm.

Conditionnement Empilés houssés sur palettes.

Stockage Stocker au sec et à l'air, pas sous un film. Lors du transport et du stockage, protéger le produit impérativement de l'humidité et de la condensation.

Besoins en matériau Env. 2,6 panneau/m². Lors de la détermination des besoins, prévoir une réserve d'env. 10 % pour les découpes, etc.

Mise en œuvre Les couches de compensation D > 10 mm doivent sécher intégralement avant la mise en place des panneaux isolants en fibres de bois. Les panneaux peuvent être découpés à la scie sauteuse ou circulaire portable. La rangée inférieure des panneaux est mise en place sans contact direct avec le sol. Ils sont posés avec du mortier d'adhérence (ClayTec 13.555) sur une face au moyen d'un peigne à dents de 10 mm ou sur les deux faces avec un peigne à dents de 5-6 mm. Alternativement, la pose dans un lit de mortier plastique d'une épaisseur de ≤ 10 mm en enduit d'argile minéral 20 ou enduit d'argile d'apprêt est également possible.

Le côté imprimé avec la désignation du produit doit être crépi. Pour les panneaux produits avant le 10.12.2022 (reconnaisables au tampon de date sur le panneau), la face non imprimée doit être crépie. Les panneaux sont plaqués fermement. Un contact avec le support doit être assuré sur toute la surface, si possible sans défauts. Sur les supports en bois, les panneaux sont fixés avec des vis, tandis qu'ils sont montés avec des chevilles filetées sur les supports massifs. Des rondelles isolantes sont utilisées dans tous les cas. Profondeur d'ancrage de ≥ 40 mm dans le bois, de ≥ 60 mm dans les matériaux de construction massifs. Chaque panneau est fixé par deux points au minimum.

Matériels de fixation Pour la fixation, ClayTec propose des vis pour les poutres en bois et des chevilles filetées pour les supports minéraux. Il convient de prévoir 6-8 pièces/m² par panneau intérieur. Nous recommandons de tenir différentes longueurs à disposition sur le chantier. La fixation à une profondeur suffisante permet d'assurer que les panneaux sont plaqués dans le lit de collage sur toute leur surface. Les rondelles de placage sont adaptées tant aux vis qu'aux chevilles filetées.

Article	Produit	Conditionnement	Fournitures
35.130/60-35.130/140	Vis L 60 - L 140	Carton de 100 pcs/200 pcs*	6-8 pcs/m ²
35.140/100-35.140/160	Chevilles filetées L 100 - L 160	Boîte à 100 pcs	6-8 pcs/m ²
35.150	Plaques isolantes Ø 6 cm	Boîte à 100 pcs	6-8 pcs/m ²

*200 pièces uniquement L 60 et L 80

Traitement consécutifs Le côté du panneau à enduire est celui indiqué en fonction de la date de production (voir ci-dessus). Le cas échéant, combler les fentes d'une largeur ≥ 1 mm de mortier d'adhérence ou d'enduit de finition fin ClayTec, puis laisser sécher. Dépoussiérer soigneusement les panneaux.

Enduit en couche fine : les surfaces sont recouvertes d'un mortier colle et d'armature en argile d'une épaisseur de 3 mm. Ce mortier peut être appliqué aussi avec une projecteuse d'enduit, sans que des temps de repos ne soient nécessaires. L'armature en fibres de lin ou fibre de verre est intégrée à la surface encore humide. Après séchage, l'Enduit d'argile design YOSIMA est appliqué selon les consignes de mise en œuvre. Pour le système d'argile de lissage coloré YOSHIMA ou le système de peintures d'argile ClayFix, la couche d'armature doit être réalisée avec le pus grand soin (= boucher préalablement les trous de vis et creux et laisser sécher ces endroits) et l'enduire de préférence par couches fines avec l'enduit de finition fin.

Enduit en couche épaisse : les surfaces sont préparées avec le primaire DIE ROTE. L'enduit d'argile d'apprêt paillé, l'enduit d'argile minéral ou SanReMo est appliqué en couche d'une épaisseur max. de 8 mm sur les surfaces murales et de max. 5 mm sur les surfaces de plafonds ou de charpentes. L'armature en fibres de lin ou fibre de verre est intégrée à la surface encore humide. Laisser sécher. Épaisseur de la structure d'enduit complète sur les murs max. 15 mm, sur les plafonds ou sous-pentes max. 10 mm (respectivement en deux couches au moins).

Murs chauffants : préparation des surfaces avec le primaire DIE ROTE ou par une application au peigne du mortier d'adhérence. Laisser sécher. Appliquer une couche projetée de base de l'un des enduits d'argile décrits ci-dessus sur une épaisseur maximale de 8 mm. Après le séchage, combler jusqu'à fleur de conduites de chauffage mural. Laisser sécher l'enduit de base complet en chauffant modérément. De plus amples informations figurent dans la fiche technique « Enduits d'argile ClayTec ».

Consignes Pour le dimensionnement, la préparation et la réalisation des détails, voir la « Fiche technique Isolation intérieure » de ClayTec.

La capacité d'absorption des panneaux isolants en fibres de bois est bien inférieure à celle des matériaux de construction massifs tels que par ex. des briques. Pour les couches d'enduit épaisses, il convient donc de planifier et de surveiller le séchage avec un soin particulier, voir la « Fiche technique Enduits d'argile » de ClayTec.

Consignes de mise en œuvre, voir :

